

HERBOLD



Le nouveau microniseur de type PU 650

Le nouveau microniseur PU 650 est équipé d'une commande disposée en position verticale et d'outils de broyage horizontaux. Le microniseur est idéal pour des performances élevées.

Avantages de cette série :

- Construction solide et incassable en mécano-soudure
- Commande directe, pas d'usure de la courroie, pas de forces transversales additionnelles exercées sur les paliers
- Contrôle de la température des paliers en standard. Alerte précoce en cas de paliers endommagés et arrêt automatique du broyeur
- Chaque disque construit en une seule pièce, permettant ainsi un réglage exact de l'entrefer et la possibilité d'un entrefer étroit, par conséquent moins de refus
- Disques spéciaux brevetés pour applications spéciales
- Echange aisé des outils grâce à la disposition horizontale de la chambre de broyage
- Débits élevés
- Construction compacte et peu encombrante
- Disques dotés de surfaces réaffûttables plus amples, permettant jusqu'à 20 réaffûtages, par conséquent, les frais d'exploitation sont considérablement réduits
- Le microniseur PU 650 peut être équipé d'une commande allant de 75 à 90 kW

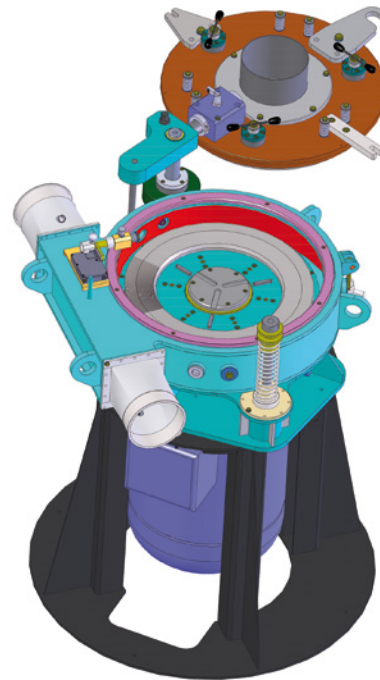

Capacités à titre d'exemple :

PVC rigide	Env. 800 micron	1000 – 1500 kg/h
HIPS	Env. 800 micron	700 – 1100 kg/h
HDPE	Env. 800 micron	1000 – 1400 kg/h
PC	Env. 800 micron	700 – 1000 kg/h
ABS	Env. 800 micron	400 – 680 kg/h

Les capacités dépendent de la qualité et de la taille du produit d'entrée, de l'état des outils de micronisation ainsi que de la motorisation.

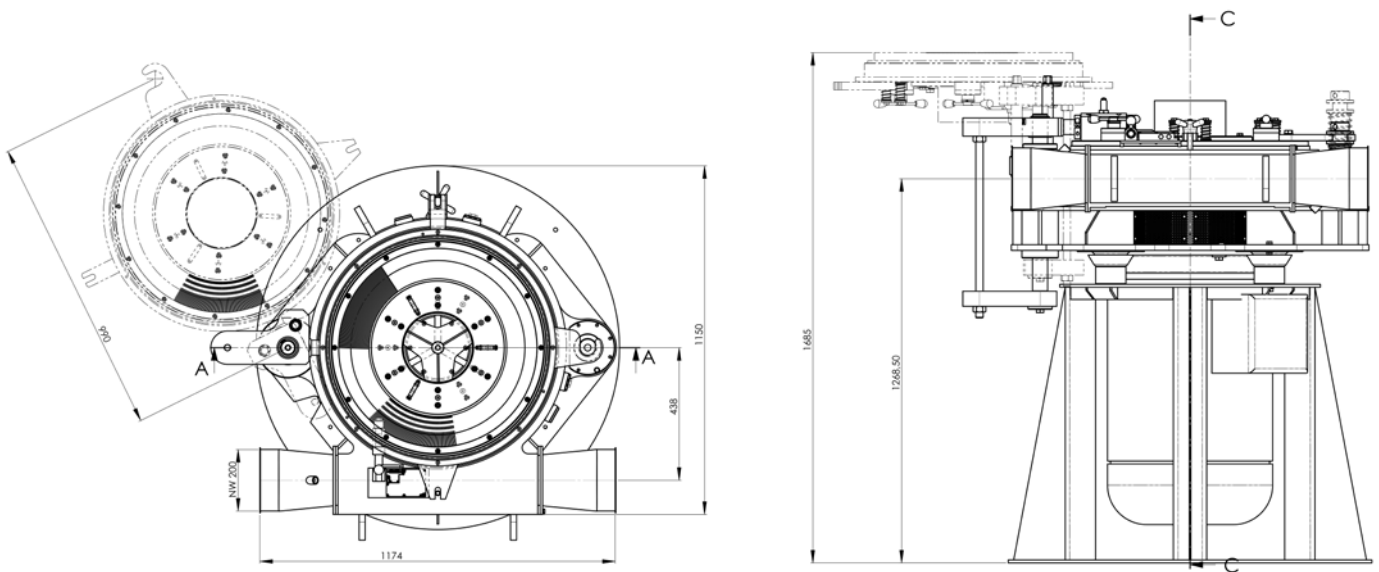

Notre gamme de livraison

- Guillotines
- Déchiqueteurs
- Broyeurs à marteaux
- Broyeurs à couteaux
- Installations de micronisation
- Installations de lavage & composants
- Plastcompacteurs/agglomérateurs

Herbold Meckesheim GmbH

Industriestr. 33
74909 Meckesheim
Postfach 1218
74908 Meckesheim
Deutschland
Tél. : + 49 (0) 6226/932-0
Fax : + 49 (0) 6226/932-495
E-Mail : herbold@herbold.com
Internet : www.herbold.com