

HERbold



Secadora Herbold HVT

Para un secado especialmente cuidadoso y ahorrando energía se ha desarrollado la serie de secadoras HVT. Esta máquina se utiliza en el reciclaje de materiales como cuerpos huecos y botellas de PET, poliolefinas y otros materiales sintéticos.

La característica especial de esta construcción es el eje de rotor vertical, tiempo de permanencia más largo y disposición ahorradora de espacio en comparación con las del tipo horizontal.

El diseño del rotor y de la carcasa se ha optimizado con la idea de minimizar los finos. Se ha pretendido además actuar de tal forma que se dañen menos las escamas y al trabajar con botellas PET evitar que se rajen y desfibren en los cantos de corte.

Otra ventaja importante se ha logrado al realizar el concepto de la máquina: Gran ahorro de energía. Cuando antes para el secado por ej. de escamas de PET con un rendimiento de 2,5 – 3 t/h se requería para uno o dos pasos de secado aplicar aprox.90 kW, hoy en día se requiere de 30 – 45 kW de potencia de accionamiento.

Las secadoras de la serie HVT trabajan según el principio de secado centrífugo: El material es acelerado contra una superficie tamiz del estator y a su vez debido a la disposición de unas paletas del rotor, es transportado de abajo hacia arriba.

La alimentación se realiza mediante un sinfín de desagüe dispuesto en horizontal que ya saca la humedad de las superficies antes de entrar en la secadora.

Se ha dado un valor especial a la perfecta accesibilidad para el mantenimiento: Puertas de grandes dimensiones con cierres rápidos para abrir fácilmente y acceder a la cámara interior.

También se ha procurado una óptima protección contra el desgaste: Las paletas del rotor son sustituibles y los tamices fácilmente intercambiables y los márgenes más expuestos están equipados con placas de desgaste.

Las secadoras de la serie HVT en ejecución standard se suministran en acero inoxidable o acero normal.



Foto 1: Secadora Herbold HVT 90-150

Datos técnicos:				
Modelo	50/100	90/150	120/230	120/360
Diámetro cesto tamiz	500 mm	900 mm	1200 mm	1200 mm
Longitud de trabajo	1200 mm	1450 mm	2300 mm	3600 mm
Accionamientos kW	5,5 - 22	15 - 45	30 - 90	45 - 110
Accionamientos HP	7,5 - 30	20 - 75	50 - 150	75 - 250
Rendimiento horario hasta t/h)				
Materiales sintéticos rígidos	1,0	2,0 - 3,0	3,5 - 5,0	3,5 - 8,0
Escamas PET	0,8 - 1,2	2,5 - 3,5	3,5 - 5,0	3,5 - 8,0

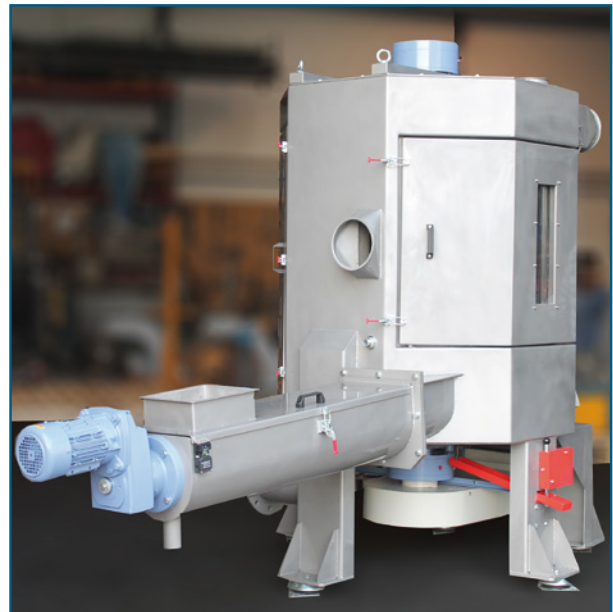
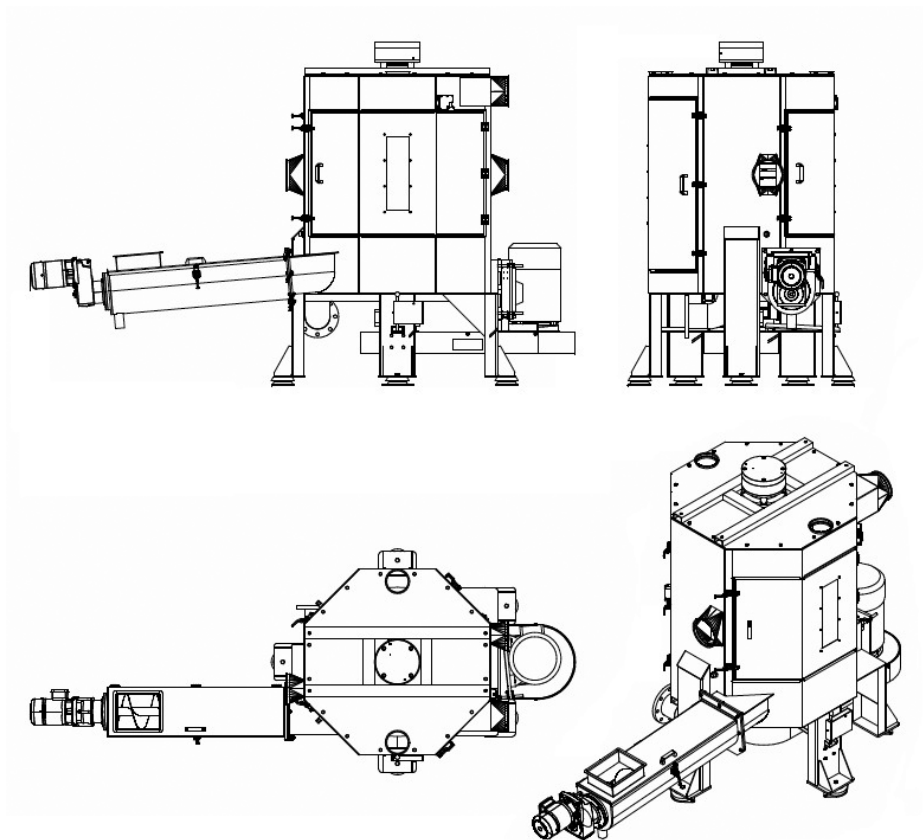

Nuestro programa de suministro

- Guillotinas tipo tijeras
- Shredders
- Molinos de martillos
- Molinos de corte
- Líneas de pulverización
- Líneas de lavado & componentes
- Compactadores de plástico/aglomeradores

Herbold Meckesheim GmbH

Industriestr. 33
 74909 Meckesheim
 Postfach 1218
 74908 Meckesheim
 Deutschland
 Tel.: + 49 (0) 6226/932-0
 Fax: + 49 (0) 6226/932-495
 Correo electrónico: herbold@herbold.com
 Internet: www.herbold.com