

## Recycling von Kabelabfällen



HERBOLD hat einen neuartigen Sortiertisch entwickelt, um die Trennung von Kunststoff/Metallverbundstoffen zu optimieren.



Auch Shredder für die Bagger-Beschickung von Kabelabfall stellt HERBOLD im eigenen Hause her. Fordern Sie den Sonderprospekt "Shredder Baureihe RM" an. Die hier beschriebenen Basisanlagen sind mit portioniertem Material (max. 1 m lange Kabelstücke) zu beschicken. HERBOLD-Shredder sind optimal geeignet, dieses Vormaterial ohne Handarbeit herzustellen.

### Vorteile der Herbold-Separieranlage:

- keine Mischfraktion im Kreislauf:  
deutlich geringere Materialmengen durch Wegfall der Mischgutrückführung sorgen für bessere Sortierqualität.
- kein Verkugeln von Litzenkabeln erforderlich:  
der Herbold-Sortiertisch verarbeitet Mischkabel ebenso wie pure Litzenware problemlos.
- unkomplizierte Bedienung:  
die Einstellung des Sichters bei Produktumstellungen erfordert kein qualifiziertes Bedienungspersonal.
- robuste Siebbespannung:  
die Lebensdauer der von HERBOLD verwendeten Conidursiebbespannung ist um ein Vielfaches höher als Metallgewebebespannungen.



Separieranlage mit Schneidmühle SMS 45/60

Für die Zerkleinerung verwendet HERBOLD Schneidmühlen in Doppelschrägschnitt-Bauart. Zur Verwendung in Kabelrecyclinganlagen kommen ausschließlich die Modelle der überschweren SMS-Baureihe.

**Vorteile der Doppelschrägschnitt-Technologie:**

der neueste Standard der Zerkleinerungstechnik ist in HERBOLD-Anlagen selbstverständlich, denn HERBOLD ist in der Herstellung von Schneidmühlen führend.

- die schräggehende Anordnung von Rotor- und Statormessern in unterschiedlicher Richtung beeinflusst die Laufruhe, den Kraftbedarf und die Temperaturentwicklung positiv.
- Die Einstellung der Messer erfolgt außerhalb der Mühle: kürzere Stillstandzeit beim Messerwechsel, auch ungelerntes Personal beherrscht den Vorgang auf Anhieb perfekt.
- Die überdimensionierte Bauweise sorgt für Reserven bei Überbelastung, z.B. beim Eintritt von Fremdkörpern (vergleichen Sie das Eigengewicht der Mühlen!).
- Schweißkonstruktion serienmäßig: bei Verschleiß des Mahlgehäuses ist ein "Recycling" der Mühle durch Aufschweißpanzerung problemlos möglich. Auf Wunsch: Gehäuse mit auswechselbaren Manganstahlplatten.
- Bruchsicher: die geschweißte, geglühte Bauweise ist beim Eintritt von Fremdkörpern oder Überlastung einem Gußmodell eindeutig überlegen.
- außenliegende Rotorlagerung: Vergessen Sie regelmäßigen Lagerwechsel wegen Materialeintritts in die Lagergehäuse, die bei direkt angeflanschten Lagern auf der Tagesordnung stehen.

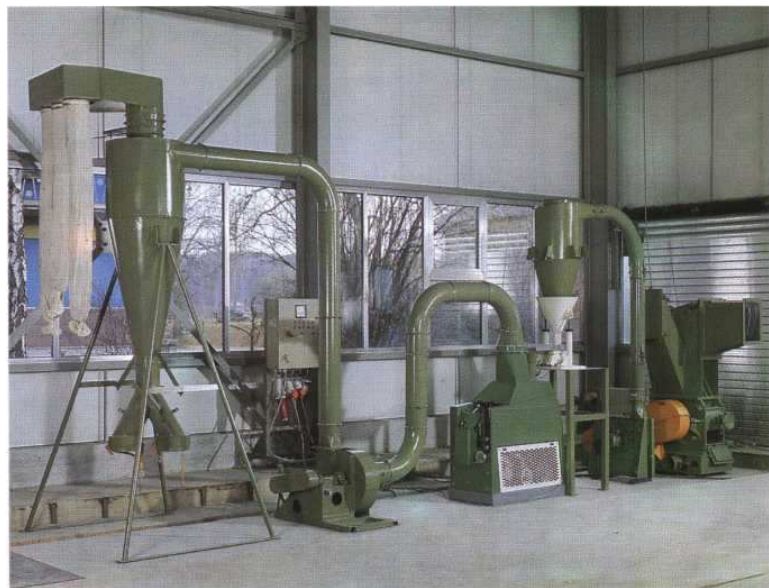
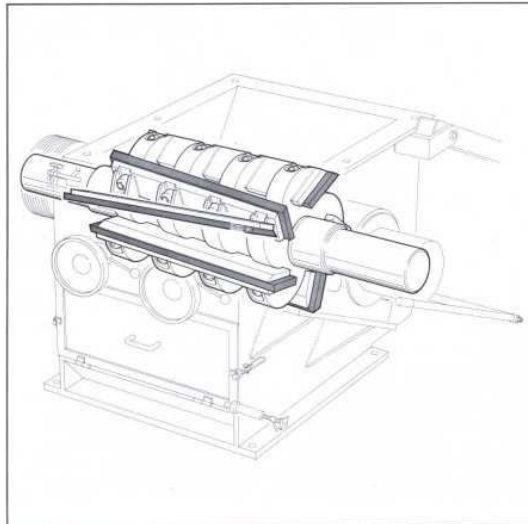

Kompaktanlage mit Schneidmühle SMS 30/30

Die HERBOLD-Komplettanlage: im Detail durchdacht, in der Praxis effektiver und wartungsfreundlicher:

HERBOLD hat bei der Zusammenstellung besonderen Wert auf praxiserrechte Bauweise der Anlage gelegt: dem Fachmann fällt auf, daß diese Anlage in enger Zusammenarbeit mit Betreibern entstanden ist und jahrelange Erfahrungen in die Praxis umsetzt:

- **Modulbauweise:** Zu jedem Zeitpunkt kann die Anlage aufgerüstet werden, wenn Kapazitätssteigerungen erwogen werden.
- **niedrige Bauhöhe:** nicht nur geringen Gebäudehöhen wird dadurch Rechnung getragen, auch die Wartung niedrig angeordneter Antriebe ist wesentlich vereinfacht.
- **kurze Montagezeit:** Vormontage auf Grundrahmen, komplette Verkabelung.
- **Qualität im Detail:** Schwere Schneckenförderer, mit hoher Leistungsreserve. Überdimensionierte, extra stabil gebaute Schneidmühlern.

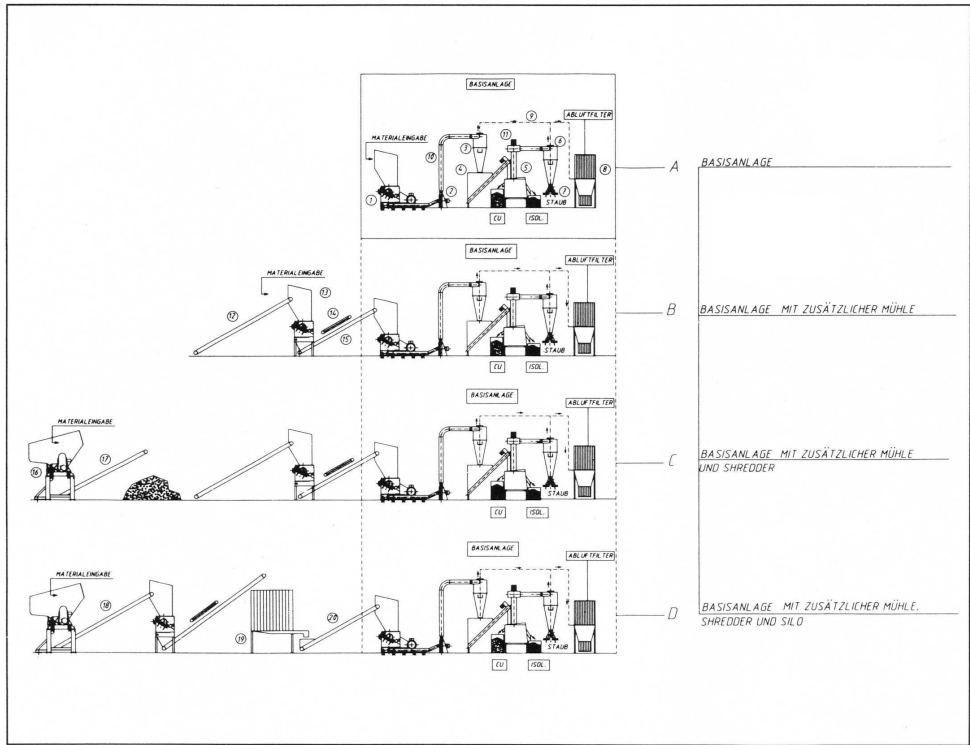

HERBOLD-Schneidmühlen der Baureihe SMS sind überschwer gebaut und haben enorme Reserven.

Für weitere Informationen:

[Prospekt "Baureihe SMS" anfordern!](#)



Kupferkabel zerkeinert



Kupferanteile nach Sichtung



Kunststoffanteile nach Sichtung



## Unser Lieferprogramm

- Schneidmühlen
- Feinmahlanlagen
- Schneidwalzenzerkleinerer
- Plastikompaktoren
- Prallhammermühlen
- Guillotinescheren
- Waschanlagen

## Herbold Meckesheim GmbH

Industriestrasse 33  
D-74909 Meckesheim

Postfach 1218  
D-74908 Meckesheim

Tel.: +49 (0) 62 26 / 932-0  
Fax: +49 (0) 62 26 / 932-495

E-Mail: [Herbold@Herbold.com](mailto:Herbold@Herbold.com)  
Internet: [www.Herbold.com](http://www.Herbold.com)

## Unsere Niederlassung in USA:

Resource Recycling Systems Inc.  
333 George Washington Highway,  
Smithfield Rhode Island 02917

Tel.: +1 401 232 3354  
Fax: +1 401 232 5425

E-Mail: [info@herboldusa.net](mailto:info@herboldusa.net)  
Internet: [www.herboldusa.net](http://www.herboldusa.net)