

Herbold Granulator Baureihe HGM

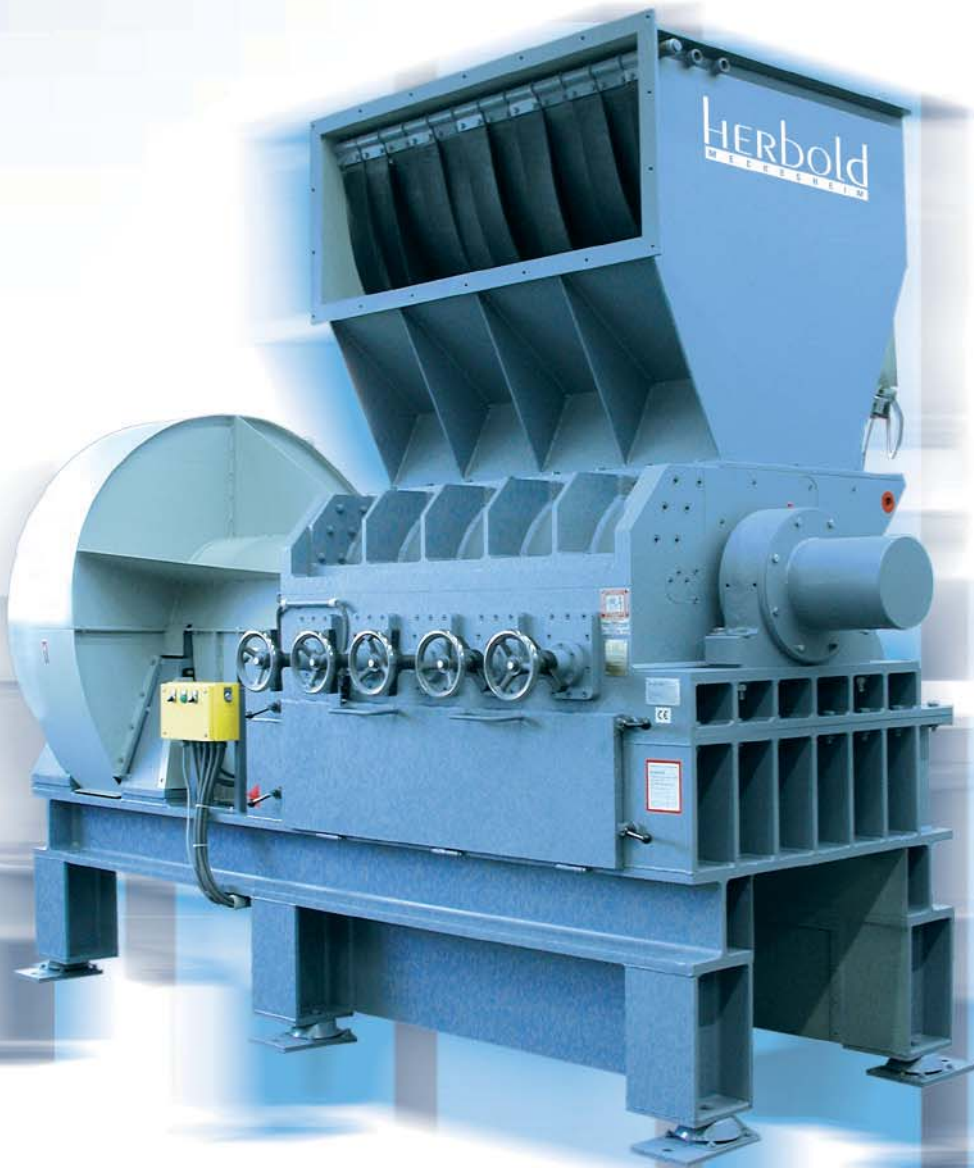

Die neue Baureihe: Langsam laufende Granulatoren

- Die HERBOLD Meckesheim GmbH hat ihre Baureihe langsam laufender Granulatoren erweitert – jetzt lieferbar in vier Baugrößen:

HGM 60/100 und HGM 60/145
HGM 80/160 und HGM 100/210

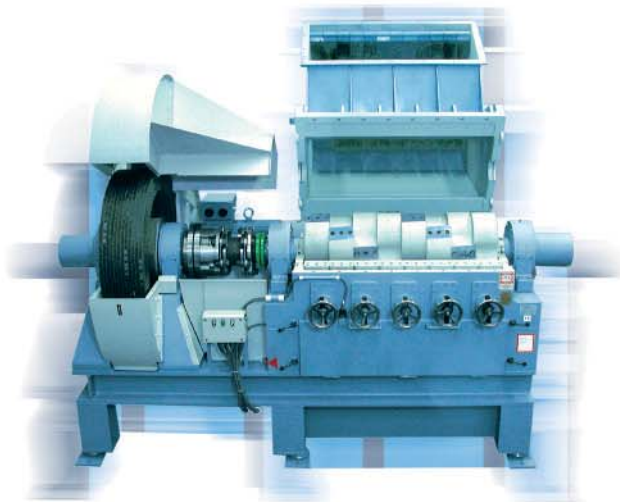

Blick in den Mahlraum eines Granulators der Baureihe HGM

Anwendungsbereich

- Granulatoren der Baureihe HGM sind für die Zerkleinerung schwieriger, besonders zäher oder fremdkörperhaltiger Materialien konzipiert, bei denen normale Mühlen zu kurze Messerstandzeiten haben, und herkömmliche Shredder nicht das gewünschte Endprodukt erzeugen können. Um die Reibung während des Zerkleinerungsvorganges zum Waschen zu nutzen, besteht bei Granulatoren dieser Baureihe die Möglichkeit des Naßbetriebs.

Anwendungen (ggf. vorzerkleinert zu verarbeiten)

- Haus-, Gewerbe und Sperrmüll
- Ersatzbrennstoffe
- Computerschrott: Elektro- und Elektronikschrott (E-Motoren bis 1,5 kg Stückgewicht, Trafos bis 3 kg)
- Reifen (PKW, LKW, EM), Gummiabfälle, Gummi/Metallverbindungen
- Aluminiumschrott (Späne, Gussteile, Profile, Dosen, Folien, Stanzabfälle)
- Batterien
- Kühlschrankschrott
- Kabelschrott, auch mit Stahlarmierung oder Erdkabel
- Ölfilter
- Fässer mit und ohne Inhalt aus Metall und Stahl
- Kunststoffabfälle (Landwirtschaftsfolie, Fasern, PET-Flaschen), metallverstärkte Kunststoffe
- Aktenvernichtung (Daten, Akten, Papier, Leitzordner)
- Spuckstoffe
- Textilien, Fasern, Teppiche

metallische Fremdkörper können bis zu einem Querschnitt von 20 mm verarbeitet werden (einzeln vorkommend, ungehärtet)

Aufbau

- Der Granulator verfügt über einen schweren, überdimensionierten Vollstahlrotor, der mit versetzten Messern bestückt ist. Durch die Anordnung der Messer kann man das Einzugsverhalten des Rotors, seine Aggressivität im Anpacken des zu zerkleinernden Materials beeinflussen.
- Der extrem dickwandige Mahlraum der Maschine ist innen komplett mit geschraubten, d.h. austauschbaren, Verschleißplatten gepanzert.
- Das zentral geteilte Gehäuse, das hydraulisch geöffnet wird, vereinfacht enorm den Zugang zum Mahlraum für Wartungs- und Reinigungsarbeiten.
- Im Unterteil des Mahlgehäuses befindet sich der Siebkorb zur Aufnahme von Siebeinlagen unterschiedlichster Lochung; dieser ist hydraulisch abschwenkbar und durch eine neuartige, verschleißarme Klemmvorrichtung gesichert.
- Aussenliegende Rotorlagerung in Stehlagern: es kann kein Schmutz oder Produkt in die Lager eindringen, und kein Lagerfett ins Produkt. Diese Lageranordnung ermöglicht auch den Nassbetrieb des Gerätes.
- Kassettenmesser: Die Messer sind nicht direkt auf dem Rotor/Stator befestigt, sondern auf einer Messerkassette; bei beschädigtem Messersitz muss nur die Kassette getauscht werden und es ist keine Nacharbeit am Rotor erforderlich. Sehr preisgünstige Verschleißteile und schneller Verschleißteilwechsel.

Typenübersicht Baureihe HGM

Typ	A in mm	B in mm
HGM 60/100	3010	1020
HGM 60/145	3410	1420
HGM 80/160	4100	1600
HGM 100/210	4600	2100

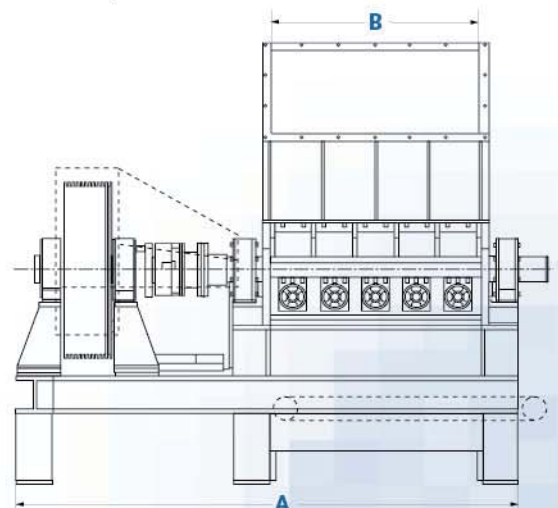

Überzeugende, kundenorientierte Granulatoren

Vorteile der Baureihe HGM

- Unempfindlich gegen Fremdkörper durch integrierte Scherbolzenkupplung
- Ruhiger Lauf durch massiven Vollstahlrotor und Keilriemenantrieb
- Längere Messerstandzeiten
- Preiswerte Messer
- Serienmäßige Gehäusepanzerung
- Optimaler Zugang zu Rotor und Schneidwerkzeugen durch horizontal geteiltes Gehäuse
- Langsam laufende Arbeitsweise, dadurch minimaler Staubanfall, wenig Lärm
- Möglichkeit des Naßbetriebs
- Optional mit automatisch nachstellbarem Statormesser lieferbar

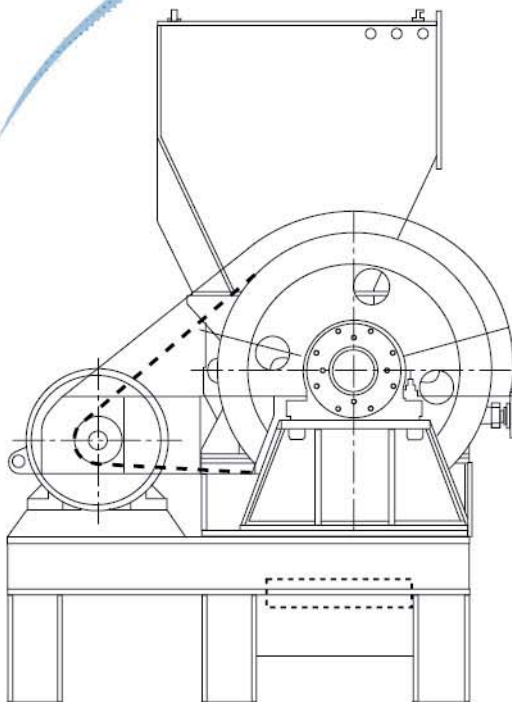

Funktionsweise:

Der Herbold-Granulator der Baureihe HGM ist eine einrotorige Zerkleinerungsmaschine. Sie stellt die Kombination einer Schneidmühle und eines Shredders dar und verbindet damit deren Vorteile:

Vorteile - Schneidmühle:

- verfügt über Messer
- zerkleinert durch Schneiden
- weist ein Sieb auf (auch für relativ kleine Sieblochungen geeignet!)

Vorteile - Shredder:

- relativ unempfindlich gegen Fremdkörper
- schneidet mit stumpfem Schnittwinkel
- Betrieb mit verminderter Drehzahl

Der Granulator der Baureihe HGM ist weitaus schwerer gebaut als herkömmliche Mühlen und Shredder. Dennoch kann sein Rotor innerhalb von nur 90 Minuten gewechselt werden.

■ Technische Daten

Typ	HGM 60/100	HGM 60/145	HGM 80/160	HGM 100/210
Einlauföffnung	ca. 630 x 1050	ca. 630 x 1420	ca. 800 x 1600	ca. 1000 x 2100
Rotorform	V3	V3	V3	V5
Rotormesser (175 mm lg.)	18	24	27	50
Statormesser (175 mm lg.)	6 x 2	8 x 2	9 x 2	12 x 3
Drehzahl in UPM	200	200	200	200
Antriebsleistung in kW	75	90	132 (max. 200)	200 (max. 315)
Antriebsart	Keilriemen	Keilriemen	Keilriemen	Keilriemen
Überlastschutz	Scherbolzenkuppl.	Scherbolzenkuppl.	Scherbolzenkuppl.	Scherbolzenkuppl.
Gehäusepanzerung	Standard	Standard	Standard	Standard
Hydraulische Siebkorbabschwenkung	Standard	Standard	Standard	Standard
Hydraulische Gehäuseöffnung	Standard	Standard	Standard	Standard
Anzahl Siebe	2	2	2	2
Gewicht	ca. 12,5 t	ca. 14 t	ca. 18,3 t	ca. 20,5 t
Optionen:				
Statormesserblock mit 3. Messerreihe	auf Anfrage	auf Anfrage	auf Anfrage	auf Anfrage
Getriebeübersetzung	auf Anfrage	auf Anfrage	auf Anfrage	auf Anfrage

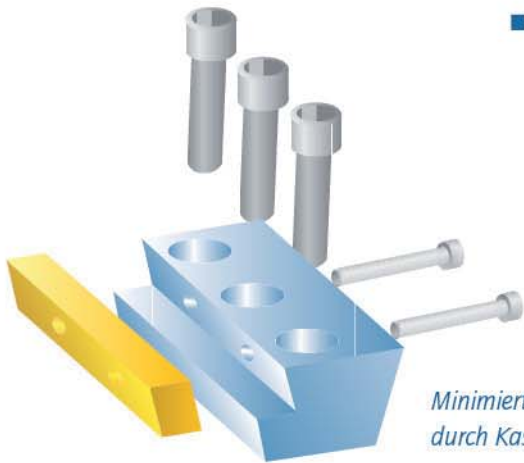

*Minimierte Werkzeugkosten
durch Kassettenmesser*

■ Rotormesser

In die Messeraufnahmen des Rotors können wahlweise Vollmesser aus Werkzeugstahl oder Messerhalter mit Wechseleinsätzen eingesetzt werden. Je nach Einsatz der Maschine sind die Vollmesser mehrfach nachschleifbar (bei normalen Teilen) oder nach einmaligem Wenden zu ersetzen (bei sehr feinen Teilen).

■ Statormesser

Im Gehäuseunterteil befinden sich 2 Statormesser-Reihen. Die Front des Gehäuseoberteils ist auswechselbar; hier kann eine Aufnahme für weitere Statormesser eingesetzt werden, sofern dies für den Einsatzzweck der Maschine notwendig ist.

Die Statormesser befinden sich in einstellbaren Messerhaltern: Vor einem Messerwechsel werden die Statormesserhalter mit Messern bestückt und in einer Einstellehre justiert. Nach dem Einschrauben der Halter in die Maschine sind dann keine Einstellarbeiten mehr erforderlich, und dennoch ist ein relativ präziser Schneidspalt sichergestellt.

Unser Lieferprogramm

- Guillotinescheren
- Shredder
- Hammermühlen
- Schneidmühlen
- Feinmahanlagen
- Waschanlagen & Komponenten
- Plastkompaktoren/Agglomeratoren



Herbold Meckesheim GmbH
 Industriestr. 33
 74909 Meckesheim
 Postfach 1218
 74908 Meckesheim
 Deutschland
 Tel.: + 49 (0) 6226/932-0
 Fax: + 49 (0) 6226/932-495
 E-Mail: herbold@herbold.com
 Internet: www.herbold.com