

Extra breite Schneidmühlen für extrem breite Abfälle



SML 16/60 geschlossen



SML 16/60 geöffnet

Für die Zerkleinerung besonders breiter Abfälle, z.B. Stanzgitter an Tiefziehmaschinen oder Plattenabfälle bietet HERBOLD Spezialschneidmühlen an. Diese Maschinen sind abgewandelte, verbreiterte Schneidmühlen der Standardserie. Es stehen Maschinen von 600 bis 1600 mm Arbeitsbreite zur Verfügung, breitere Modelle auf Anfrage. Die Zuführung erfolgt:

- durch Fallschacht bei stückigen Abschnitten (s. Graphik)
- durch Einzugsvorrichtung bei endlos anfallendem Material
- durch einen Zusatzeinlauf beim Anfall von Kurzstücken (Ausschußteilen), die auf der gleichen Maschine mitverarbeitet werden können.

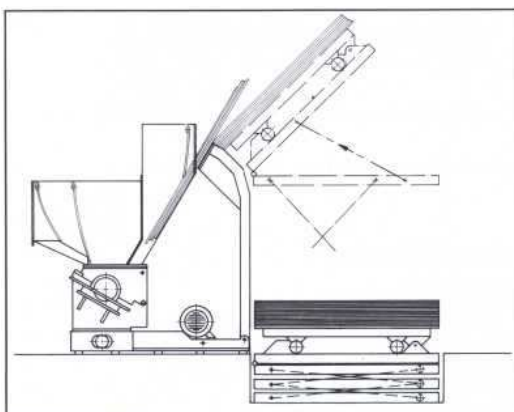

Ausrüstung mit Fallschacht und automatischer Entstapelung sowie zusätzlicher Einlauföffnung für Handeingabe

Die Einzugsvorrichtungen weisen eine Reihe interessanter Detaillösungen auf:

- Beide Walzen - eine hiervon pendelnd gelagert - sind über einen gemeinsamen Umlenk-Kettentrieb angetrieben. Dieser Doppelantrieb sichert störungsfreien Lauf, auch bei gewelltem oder geknicktem Material.
- Abschaltautomatik mit Rücklauf beim Eindringen von Stanzgittern mit noch darin enthaltenem Tiefziehteil, das die Einzugsvorrichtung nicht passieren kann (Zubehör auf Sonderwunsch).
- Der Antrieb erfolgt standardmäßig durch einen Wicklermotor, der automatisch seine Drehzahl der Anlagengeschwindigkeit anpaßt. Beim taktweisen Betrieb erfolgt ein ruckfreies, schonendes Ein- und Ausschalten, bei längeren Taktpausen kann sich der Antrieb automatisch bis zum Stillstand herunterregeln. Dieses Antriebssystem ist wesentlich verschleißfreier und störunempfindlicher als konventionelle Regeltriebmotoren.
- Falls die gleichzeitige Zerkleinerung von Ausschußteilen gewünscht wird, kann ein breiteres Mühlenmodell gewählt werden, wobei die Einzugsvorrichtung deutlich schmaler als der Rotor ist. Die dadurch gewonnene Rest-Rotorbreite wird für die Anbringung eines kleinen Handaufgabetrichters genutzt.

Die kleineren Modelle werden mit einer integrierten Schallschutzverkleidung - auf Wunsch fahrbar - geliefert. Für die größeren Maschinen sind begehbare oder verfahrbare Schallschutzverkleidungen lieferbar.

Typ	Leistung*** kg/h bei				max. Zufuhrbreite** mm	Antrieb kW	max. Materialdicke* mm
	Sieb-Ø 4	Sieb-Ø 6	Sieb-Ø 8	Sieb-Ø 10			
SML 16/60 S3-1	40 - 60	80 - 100	100 - 120	120 - 150	650	4 - 7,5	3
SML 16/90 S3-1	60 - 80	100 - 120	150 - 180	180 - 250	970	5,5 - 11	3
SML 30/80 S3-1	80 - 100	120 - 150	200 - 250	250 - 300	790	7,5 - 22	6
SML 30/100 L3-1	100 - 120	150 - 160	250 - 300	350 - 400	960	11 - 30	6
SML 30/150 L3-1	150 - 180	180 - 200	300 - 400	400 - 500	1430	15 - 30	6
SML 45/100 L4-1	200 - 250	300 - 400	500 - 800	600 - 1000	980	22 - 55	8
SMS 45/100 H5-2	250 - 300	400 - 500	750 - 1000	800 - 1200	980	30 - 75	20
SMS 45/160 H5-2	400 - 800	600 - 800	1000 - 2000	1500 - 2500	1580	45 - 110	20

* bei besonders zähem Material (z.B. PC) ca. 30 % Abzug vom genannten Wert

** bei Ausrüstung mit Einzugsvorrichtung ca. 100 mm Abzug (bei Anbringung eines Zusatzeinlaufes für Kurzstücke zusätzlich ca 300 mm Abzug)

*** bei schlagfestem PS, Dicke ca. 1 mm (stark abhängig von der Art der Zufuhr, Angaben sind Richtwerte)

Alle Angaben unverbindlich, Änderungen vorbehalten.

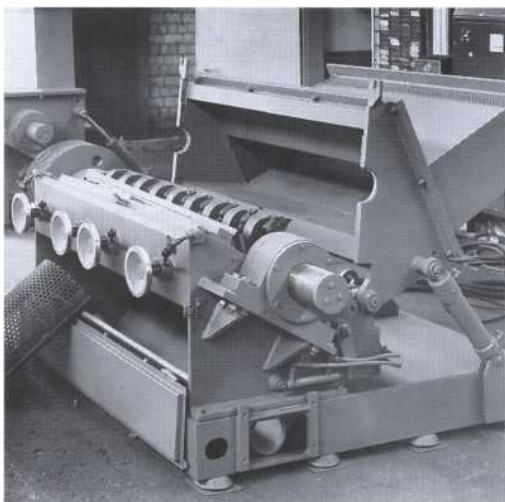

SMS 45/160 mit Fallschacht



SML 30/150 mit Einzugsvorrichtung

Alle Maschinen weisen die Vorteile der HERBOLD-Schneidmühlen auf, wobei insbesondere die Vorteile der Doppelschrägschnitt-Bauweise (entgegenesetzt schräggestehende Rotor- und Statormesser), besondere Laufruhe und feingutarter Schnitt bei geringem Kraftbedarf bei dieser Aufgabenstellung deutlich zum Tragen kommen.

Besonderer Wert wurde auf eine optimale Zugänglichkeit der Maschinen zu Wartungszwecken gelegt.

Für spezielle Anwendungen liefert HERBOLD Maschinen auch in Sonderausführungen, z.B. für horizontale Zufuhr mit vorgeschaltetem Beschickförderband (s. Graphik).

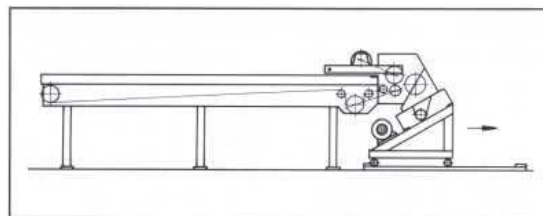

Schneidmühle mit Einzugsvorrichtung und Vorsatzband für horizontale Zuführung von Platten.

Unser Lieferprogramm

- Schneidmühlen
- Feinmahlanlagen
- Schneidwalzenzerkleinerer
- Plastikompaktoren
- Prallhammermühlen
- Guillotinescheren
- Waschanlagen

Herbold Meckesheim GmbH

Industriestrasse 33
D-74909 Meckesheim

Postfach 1218
D-74908 Meckesheim

Tel.: +49 (0) 62 26 / 932-0
Fax: +49 (0) 62 26 / 932-495

E-Mail: Herbold@Herbold.com
Internet: www.Herbold.com

Unsere Niederlassung in USA:

Resource Recycling Systems Inc.
333 George Washington Highway,
Smithfield Rhode Island 02917

Tel.: +1 401 232 3354
Fax: +1 401 232 5425

E-Mail: info@herboldusa.net
Internet: www.herboldusa.net