

# Herbold Mischsilo Baureihe SMV

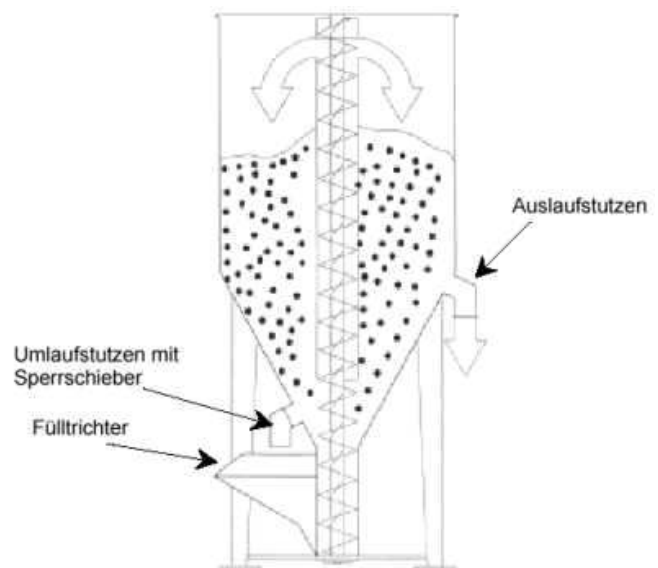

## Funktionsweise:

Die zu mischenden Materialien werden entweder von oben über einen Zyklon oder über den Fülltrichter am konischen Unterteil in das Herbold-Mischsilo, Baureihe SMV, aufgegeben. Die Förderschnecke transportiert die Materialien innerhalb des Schneckengehäuses senkrecht nach oben, wo sie am Gehäuseende infolge der Rotationsbewegung radial in den Siloraum ausgegeben werden. Auf diese Weise wird eine intensive Durchmischung der aufgegebenen Stoffe erreicht (vgl. Funktionsschema).



Funktionsschema

## Vorteile der vertikalen Mischsilos der Baureihe SMV:

- lieferbar in 10 verschiedenen Baugrößen: **SMV 500** bis **SMV 18000**
- Homogenisierung von Mahlgut
- Puffersilo mit Abfüllmöglichkeit direkt in Bigbags oder Behälter
- Befüllung wahlweise vom Boden aus oder durch Zyklon von oben
- Möglichkeit der Kühlung und Trocknung von Mahlgut (Ausrüstung zum Kühlen [Kühlgebläse] und zum Trocknen [Heißluftgebläse] lieferbar)



## Typenübersicht Baureihe SMV

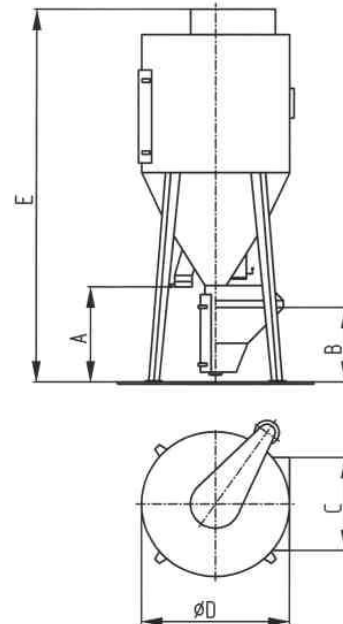

### Technische Daten

Typ	Kapazität dm <sup>3</sup>	kg (d = 0,6)	Leistung kW	Abmessungen [mm]				
				A	B	C	D	E
<b>SMV 500</b>	500	300	0,75	1000	800	620	1000	2480
<b>SMV 1000</b>	1000	600	1,5	1000	815	900	1300	2990
<b>SMV 1500</b>	1500	900	1,5	1000	815	900	1300	3240
<b>SMV 2000</b>	2000	1200	3,0	1000	1025	900	1400	3620
<b>SMV 2500</b>	2500	1500	3,0	1000	1025	900	1400	3870
<b>SMV 3500</b>	3500	2100	4,0	1000	990	900	1600	4000
<b>SMV 5000</b>	5000	3000	5,5	1000	990	900	1800	4200
<b>SMV 8000</b>	8000	4800	7,5	1000	1000	1100	2350	4600
<b>SMV 10000</b>	10000	6000	7,5	1000	1000	1100	2350	5000
<b>SMV 18000</b>	18000	10800	11,5	1000	1000	1100	2500	6000

Stand: 02/2003 - Alle Angaben unverbindlich, Änderungen vorbehalten.

### Unser Lieferprogramm

- Schneidmühlen
- Feinmahanlagen
- Schneidwalzenzerkleinerer
- Hammermühlen
- Guillotinescheren
- Waschanlagen
- Plastkompaktoren



**Herbold Meckesheim GmbH**

**Industriestrasse 33  
D-74909 Meckesheim**

**Postfach 1218  
D-74908 Meckesheim**

**Tel.: +49 (0) 62 26 / 932-0  
Fax: +49 (0) 62 26 / 932-495**

**E-Mail: [Herbold@Herbold.com](mailto:Herbold@Herbold.com)**

**Internet: [www.Herbold.com](http://www.Herbold.com)**