



Spezial-Schneidmühlen

Typ SMP

selbsttätig einziehend für Rohre und Profile

Die Zerkleinerung langer Rohre, Platten und Profile stellt konventionelle Schneidmühlen vor erhebliche Probleme. Zur Beschickung sind Gruben oder Podeste erforderlich, oft müssen die Langteile vor der Eingabe gekürzt werden.

Mit diesen Umständlichkeiten haben wir Schluß gemacht!

Horizontal beschickt - selbsttätiger Einzug

Die Herbold Schneidmühlen des Typs SMP sind eigens entwickelt worden, um lange Rohre, Platten und Profile ohne Vorablängen horizontal beschicken zu können. Der Vielmesserrotor dieser Schneidmühle ist so gestaltet, daß er nach Eingabe der Rohre und Profile in den Zuführschacht diese selbsttätig einzieht.



SMP 45/70 'C' mit Komplettschallschutz und Zusatzeinlauf für Kurzstücke

Problemlos im Fertigungsablauf integrierbar

Bei der Entwicklung der Schneidmühlen der Baureihe SMP ist besonderer Wert auf raumsparende Bauweise, verbunden mit einem kompakten Lärmschutz, gelegt worden. Diese Konstruktion erlaubt das problemlose Integrieren dieser Schneidmühlen in jeden Fertigungsablauf.

Neue Schneidgeometrie! Rotor- und Statormesser pfeilförmig

Herzstück dieser Neuentwicklung ist die gegensätzlich pfeilförmige Anordnung der Stator- und Rotormesser. Diese Schneidgeometrie garantiert einen deutlich höheren Durchsatz im Vergleich zu anderen Schneidgeometrien bei gleicher Motorisierung. Er verhindert die Förderung des Mahlgutes zur Seite und vermeidet dadurch die Gefahr der Plastifizierung.

Herbold Profilschneidmühlen

Typ	Rotor Ø x Breite mm	max. Rohr Ø mm	Antrieb kW	Gewicht kg	Leistung kg/h
SMP 22/30	220 x 300	80	5,5 - 11	900	100 - 150
SMP 35/42	320 x 420	100	11 - 22	1400	150 - 300
SMP 45/70	450 x 650	225	22 - 45	2800	500 - 800
SMP 45/101	450 x 1000	225	30 - 75	4000	600 - 1400
SMP 60/70	600 x 650	280	37 - 75	4200	600 - 1400

Alle Angaben unverbindlich, technische Änderungen vorbehalten.

Die typischen Merkmale der Herbold Schneidmühlen der SMP Baureihe

- leichter Zugang zum Mahlraum für Messerwechsel oder Reinigung (Hydraulik zum Öffnen ab SMP 45/70 als Standard)
- Siebentnahme ohne Aufklappen der Maschine durch abschwenkbaren Siebkorb
- echter Scherenschnitt durch die gepfeilte Anordnung der Rotor- und Statormesser
- standardmäßig mit zusätzlicher Schwungscheibe ausgerüstet
- Rotor- und Statormesser außerhalb der Schneidmühle in einer Lehre einstellbar
- außenliegende Lager, völlig getrennt vom Mahlraum
- konstanter Schneidkreis durch die einstellbaren Rotor- und Statormesser
- optional mit integriertem Lärmschutz (besonders kompakt und daher als Beistellmühle einsetzbar)



Herbold Rohrschneidmühle Typ SMP 22/30 EV mit Rolleneinzug und horizontalem Beschickschacht, voll schallisoliert



SMP 45/70 mit horizontalem Einzugsschacht und Zusatzeinlauf, ohne Schallschutz

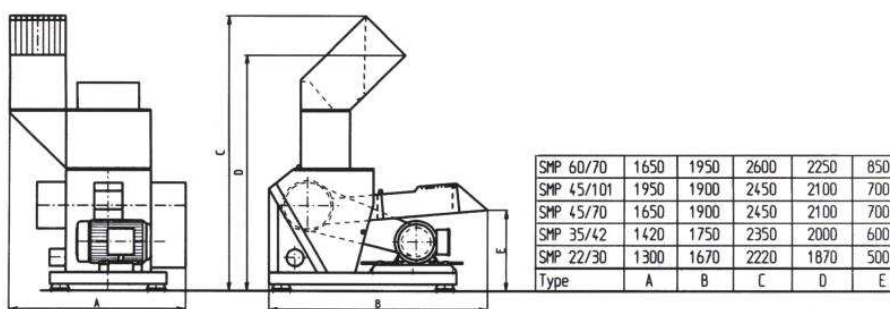

Herbold Meckesheim GmbH

Industriestrasse 33
D-74909 Meckesheim

Postfach 1218
D-74908 Meckesheim

Tel.: +49 (0) 62 26 / 932-0
Fax: +49 (0) 62 26 / 932-495

E-Mail: Herbold@Herbold.com

Internet: www.Herbold.com

Unsere Vertretung in den USA:

Resource Recycling Systems, Inc.

130 Industrial Drive
North Smithfield, RI 02896, USA

Phone: +1 401 597 5500 Toll-Free:
888 612 RRSI (7774)

Fax: +401 232 5425

E-Mail: info@resourcerecycling.com

Web: www.resourcerecycling.com

Unser Lieferprogramm:

- Schneidmühlen
- Feinmühlen
- Schneidwalzenzerkleinerer
- Plastikkompaktoren
- Prallhammermühlen
- Guillotinescheren
- Komplett Waschanlagen